

#BECLEVER



GETRIEBE- FILTERKITS

IM PRAKTISCHEN EXPERT KIT+

FÜR EINEN REIBUNGSLOSEN WECHSEL



PREMIER

TecDoc®
DATA SUPPLIER



VAICO

ENGINE & TRANSMISSION PARTS
BY VIEROL

Die Qualitätsmarke VAICO steht für hochwertige Kfz-Ersatzteile. Dabei liegt unser Fokus auf dem Herzstück des Autos: dem Motor und dem Getriebe.

Als Spezialist im freien Ersatzteilmarkt mit weltweitem Renommee bieten wir eine umfangreiche Produktpalette von Ansaugkrümmermodulen über Entlüftungsschläuche bis hin zu Zylinderkopfhäuben. Wir decken mehr als 13.000 verschiedene Fahrzeugmodelle ab.

Unsere VAICO-Ersatzteile decken sogar 95 Prozent des europäischen Fahrzeugmarktes ab. Ob Getriebefilter und -sätze, Ölwanne oder -gehäuse – VAICO bietet Produkte in bester Qualität. Das passende Getriebeöl ist ebenso erhältlich wie Motoröl, Frostschutzmittel und Additive.

Ergänzt wird das Angebot durch innovative Reparaturlösungen aus dem EXPERT KITS+ Sortiment, zu dem Ölwechselkits, Reparaturkits mit Schläuchen und Entlüftungsventilen oder Steuerkettenkits gehören. Das Q+-Siegel kennzeichnet Ersatzteile in Erstausrüsterqualität, wie sie auch von den Originalherstellern hergestellt werden.

Unsere Fachleute arbeiten täglich daran, unsere VAICO Autoersatzteile zu optimieren und unser Sortiment zu erweitern. Unser Ziel ist es, die Kunden auf der ganzen Welt zufrieden zu stellen.

GETRIEBEFILTERKITS

Das beste Getriebeöl ist irgendwann leistungsmäßig „erschöpft“. Die Folge: Es kommt zu erhöhtem Materialverschleiß innerhalb des Getriebes. Auch sogenannte „Lifetime Öle“ sind von diesem Problem nicht ausgeschlossen. Um einem Schaden am Getriebe und dessen Steuereinheit vorzubeugen, empfehlen wir den Wechsel von Getriebeöl und Filtersatz in regelmäßigen Intervallen. Je nach Fahrzeug liegen diese in einem Zeitraum von fünf bis sechs Jahren oder 60.000 bis 100.000 Kilometern Laufleistung.

Durch Wechsel des Öles, Reinigen oder Spülen der Steuereinheit und Austauschen des Hydraulikfilters kann die Leistung des Getriebes deutlich verbessert werden: Es schaltet wieder spürbar weicher, schneller und sauberer.

Mit mehr als 700 unterschiedlichen Hydraulikfiltern und Hydraulikfiltersätzen – geprüft nach deutschen Qualitätsstandards – bietet die Qualitätsmarke VAICO ein umfangreiches Produktprogramm. Ebenfalls ist passendes ATF-Sortiment „Made in Germany“ verfügbar.

Im Bereich Automatikgetriebe-Komponenten bietet VAICO ein umfangreiches Sortiment mit über 700 Produkten für mehr als 10.000 Fahrzeugmodelle. 95 % der Fahrzeuge können auf dem deutschen Markt somit abgedeckt werden.

Besonders mit Komplettlösungen in der Rubrik „EXPERT KITS+“ liefert VAICO ein umfassendes Ölwechselkit inklusive aller notwendigen Komponenten wie passender Ölmenge, Ölwanne mit Wechselfilter, Dichtung, Ölablassschraube sowie passendem Schraubensatz und Steckgehäuse. Das Wechselfiltersystem für Getriebeölwannen aus Kunststoff ermöglicht einen kostenschonenden Austausch des einzelnen Getriebefilters.

Die im Ölwechselkit enthaltenen Schmierstoffe sind MADE IN GERMANY und bieten den perfekten Schutz für Motor und Getriebe. Erstraffinate und eine darauf abgestimmte innovative Additivierung gewährleisten die Einhaltung der heutigen Praxisanforderungen. Sehr gute Schmiereigenschaften bei hohen und niedrigen Temperaturen, sowie ein extremer Verschleißschutz bei sämtlichen Betriebsbedingungen zeichnen die VAICO-Produkte aus.





SCHMIERSTOFFE

MIT HERSTELLER-FREIGABE



Die Qualitätsmarke VAICO liefert Betriebsstoffe entsprechend den Original-Spezifikationen und ausgesuchte Produkte mit Original-Herstellerfreigaben** und bietet die kostengünstige und hochwertige Alternative zu OE für alle gängigen europäischen Marken.

** Gilt nur für ausgewählte Öle.

EXPERT KITS+ XXL

Automatikgetriebe-Spülung mit extra Öl

Beispiel V30-4427-XXL besteht aus:

passende Menge Getriebeöl

inkl. zusätzlichem
Öl für eine Spülung



Führungs- und
Füllstandsrohr

Einfüll-
adapter

Ablassschraube

Wandler-
Ablassschraube

Ölwannen-
schrauben

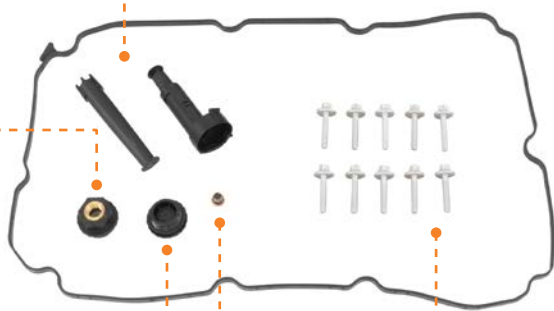

Ölwanne inkl.
Filter und Dichtung

GETRIEBEFILTER KITS IN UMWELTFREUNDLICHER ZUSAMMENSTELLUNG!

VAICO Getriebeölwechsel-Kits werden nicht nur für erstklassige Leistung entwickelt, sondern auch mit einem klaren Fokus auf Effizienz und Nachhaltigkeit. Durch die Reduzierung der Ölgebinde wird weniger Plastikabfall produziert, was nicht nur die Umwelt schont, sondern auch zu einer weiteren Zeitersparnis bei der Handhabung führt. Zudem werden die Ölgebinde aus Recyclingmaterial hergestellt, was den Kunststoffverbrauch weiter minimiert.



EXPERT KITS+

Automatikgetriebe-Ölwechsel

Beispiel V30-4427 besteht aus:

mit Ölwanneabdichtung, Schrauben, Dichtring, Ölmenge für Standardölwechsel und Zubehör

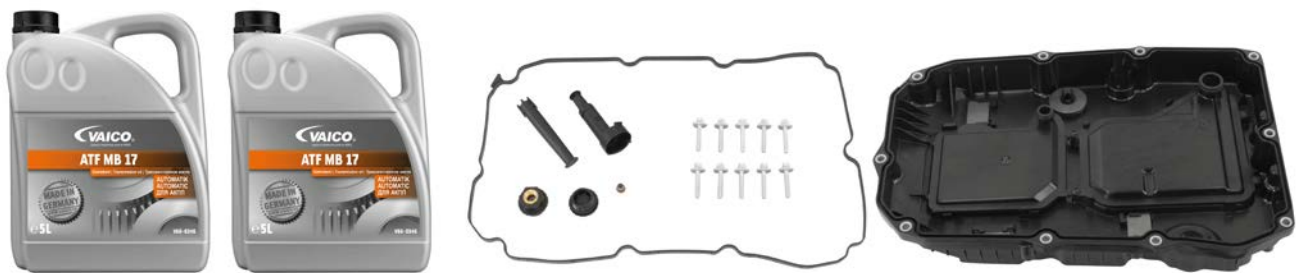

EXPERT KITS+ BEK

Kit-Ausführung ohne Öl (z.B. wenn bereits in Großgebinde in der Werkstatt vorhanden)

Beispiel V30-4427-BEK besteht aus:

mit Ölwanneabdichtung, Schrauben, Dichtring und Zubehör





EXPERT KITS+ SP

Kit-Ausführung mit „spezieller“ Anforderung (mit weniger Öl für Fahrzeuge ohne Wandlerablassschraube)

Beispiel V30-2254-SP besteht aus:

mit Dichtring, Dichtung, Ölmenge für Standardölwechsel und Zubehör



VIELE UNSERER ARTIKEL SIND ALS
BEK, XXL ODER SP-KITS VERFÜGBAR.

Das gesamte Sortiment finden Sie auf www.vierol-shop.de

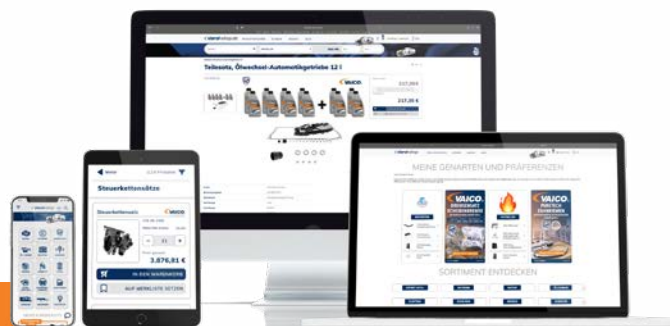

VAICO®

ZUSAMMEN STARK.

WIR SCHRAUBEN MIT.

- › GETRIEBEFILTER-KITS
- › ALLES AUS EINER BOX
- › PERFEKT KOMBINIERT

WWW.VAICO.DE/ZUSAMMENSTARK





AUSZUG AUS DEM SORTIMENT

GETRIEBEFILTERKITS

Marke	Artikelnummer	X-Ref*	Anwendungen	Getriebe
	V10-3025	02E 398 051 kit	A3, Golf V-VII, Passat	6-Gang DSG® (DQ250)
	V10-3213	01V 325 429 kit 2	A4, A6, A8	5-Gang (5HP19)
	V10-3214	09D 325 435 kit2	Touareg, Q7	6-Gang (09D) - Aisin Warner TR60SN
	V10-3215	09K 325 429 kit1	T5	6-Gang (09K) - Aisin Warner TF60SN
	V10-3216	0B6 325 429 kit2	A4, A5, Q5	6-Gang (6HP28)
	V10-3217	09G 325 429 A kit2	Altea, Leon, Toledo	6-Gang (09G) - Aisin Warner TF60SN
	V10-3218	09G 325 429 kit2	A3, New Beetle, TT	6-Gang (09G) - Aisin Warner TF60SN
	V10-3219	0AT 325 429 kit2	Q7	6-Gang (6HP19)
	V10-3220	0B5 325 330 A kit	A4, A6, A7, A8, Q5	7-Gang S-Tronic (DSG®)
	V10-3221	09M 325 429 kit2	Passat, Tiguan	6-Gang (09M) - Aisin Warner AQ450
	V10-3222	0C8 325 435 kit2	Touareg, Q7	8-Gang (0C8) - Aisin Warner
	V10-3223	0BH 325 183 B kit	Q3, RS3, T5, TT	7-Gang DSG® (DQ500)
	V10-3224	0BW 398 009 kit	A6, A8, Q5	8-Gang (8P55FLH)
	V10-3225	0BK 398 009 A kit	A4, A5, A6, A7, Q5	8-Gang (8HP55)
	V10-3226	09L 325 429 kit3	A4, A6, A8, Phaeton	6-Gang (6HP19)
	V10-3227	09L 325 429 kit4	A4, A6, A8, Phaeton	6-Gang (6HP19)
	V10-3228	01L 325 429 B kit1	A6, A8	5-Gang (5HP24)
	V10-3229	09E 325 429 kit3	A6, A8, Phaeton	6-Gang (6HP26)
	V10-3230	09E 325 429 kit4	A6, A8	6-Gang (6HP26)
V10-3231	0AW 301 516 H kit	A4, A5, A6, A7	stufenlos CVT (0AW)	
V10-3292	09L 325 429 kit5	A4, A6, A8, Phaeton	6-Gang (6HP19)	
V10-3293	09L 325 429 kit6	A4, A6, A8, Phaeton	6-Gang (6HP19)	
V10-3847	01M 325 429 kit	A3, Golf III & IV	4-Gang (01M)	

* Ausführliche Fahrzeuginformationen finden Sie in den Fahrzeuglisten unter www.vierol-shop.de

Hinweise: Zeitlich befristete Angebote gelten nur, solange der Vorrat reicht. Zwischenverkauf vorbehalten. Es gelten unsere Allgemeinen Verkaufs- und Lieferungs- sowie Garantiebedingungen, die auf unserer Website zum Download bereitstehen. Alle Preise sind Nettopreise, zzgl. MwSt. Irrtum vorbehalten. Referenznummern und -namen, VIEROL AG ausgenommen, dienen nur Vergleichszwecken und dürfen nicht in Rechnungen weitergegeben werden. Sie sind unverbindlich und stellen keine Herkunftsbezeichnung dar. © VIEROL AG

Marke	Artikelnummer	X-Ref*	Anwendungen	Getriebe
	V10-4991	0GC 325 183 kit2	A3, Golf VII, Leon, Q2	7-Gang DSG® (DQ381, DQ500)
	V10-5390	OCK 325 421 A kit2	A4, A5, A6, A7, Q5	7-Gang S-Tronic (DL382)
	V10-5540	G 052 180 A2 kit	A4, A6, A8, Exeo	stufenlos CVT (01J)
	V10-5541	OD5 398 009 C kit	A4, A5, A8, Q5, Q7	8-Gang (OD5, 8HP65A)
	V10-5546	OCM 301 519 kit1	Amarok	8-Gang (AL450)
	V10-5582	OAM 325 433 E kit	A3, Golf VII, Passat	7-Gang DSG® (DQ200)
	V10-5612	09P 325 429 kit2	Arteon, Q3, Tiguan	8-Gang (09P / AQ450)
	V10-7344	09Q 325 429 kit2	Crafter	8-Gang (09Q / AQ450)
	V10-7674	G 052 527 A2 kit	eGolf, e-up!, ID 3, ID 4	Untersetzungsgetriebe VA
	V10-8007	OD5 398 009 B kit1	A4, A5, A6, A7, A8, Q5	8-Gang (OD5, OD7)
	V20-2081	24 11 7 543 550 kit2	E53, E65, E83	6-Gang (6HP26Z, 6HP32Z)
	V20-2082	24 34 1 422 513 kit	E32, E34	5-Gang (5HP18 - A5S310Z)
	V20-2083	24 34 1 422 419 kit	E31, E32, E34	5-Gang (5HP30 - A5S560Z)
	V20-2084	24 11 7 557 070 kit	E46, X3, Z3	5-Gang (GM5L40E - A5S360R/390R)
	V20-2085	24 34 1 423 376 kit	E38, E39, E46, Z4	5-Gang (5HP19 - A5S325Z)
	V20-2086	24 34 1 422 673 kit2	E31, E38, E39	5-Gang (5HP24 - A5S440Z)
	V20-2087	24 11 7 557 069 kit	X5	5-Gang (GM5L40E - A5S360R/390R)
	V20-2088	24 15 2 333 903 kit	E60, E90, E65, F01	6-Gang (6HP26Z)
	V20-2089	24 15 2 333 907 kit	E87, E90/91, E60/61	6-Gang (6HP19Z)
	V20-2090	24 11 5 A13 115 kit	F10/11, F20, F30, X1, X3	8-Gang (8HP70Z / 45Z)
	V20-2092	24 11 7 593 565 kit2	E81, 82, 87, 88, 90	6-Gang (GM6L45)
	V20-2093	24 15 2 333 825 kit	E46, E39, X3	5-Gang (GM5L40E - A5S360R/390R)
	V20-2742	28 10 7 842 828 kit2	E82, 88, 89, 90, 92, 93	7-Gang DCT (GS7D36SG)

* Ausführliche Fahrzeuginformationen finden Sie in den Fahrzeuglisten unter www.vierol-shop.de

Hinweise: Zeitlich befristete Angebote gelten nur, solange der Vorrat reicht. Zwischenverkauf vorbehalten. Es gelten unsere Allgemeinen Verkaufs- und Lieferungs- sowie Garantiebedingungen, die auf unserer Website zum Download bereitstehen. Alle Preise sind Nettopreise, zzgl. MwSt. Irrtum vorbehalten. Referenznummern und -namen, VIEROL AG ausgenommen, dienen nur Vergleichszwecken und dürfen nicht in Rechnungen weitergegeben werden. Sie sind unverbindlich und stellen keine Herkunftsbezeichnung dar. © VIEROL AG









AUSZUG AUS DEM SORTIMENT

GETRIEBEFILTERKITS

Marke	Artikelnummer	X-Ref*	Anwendungen	Getriebe
	V20-4061	24 11 8 632 189 kit1	F30, G11, G20, G30	8-Gang, Hybrid (8HP75HZ)
	V20-4186	83 22 2 355 599 kit1	F45/46, F39, F48, I8	6-/8-Gang (GA6F21AW / GA8F22AW)
	V20-4300	83 22 2 433 157 kit1	F39, F40, F45/46, F48	7-Gang DSG® (7DCT300)
	V20-4670	83 22 2 413 477 kit1	F45/46, F48, V90, XC60, C4	8-Gang (GA8G45AW)
	V51-0650	24236933 kit2	Silverado, Tahoe, Escalade	6-Gang (GM 6L80)
	V33-0525	K05015267AD kit2	Cherokee, Ram	5-Gang (45RFE, 55RFE)
	V33-0533	K68218925AB kit1	200, Ducato, Voyager	9-Gang (ZF9HP, 948TE)
CITROËN	V22-0737	2263.33 kit1	C3, C5, 207, 306	4-Gang (AL4)
	V25-0796	1 589 089 kit	Focus, Mondeo IV	6-Gang Powershift (6DCT450)
	V25-0797	5 046 305 kit2	Fiesta VI, Focus I	4-Gang (4F27E, FN4A-EL)
	V25-2191	5 275 555 kit2	Mustang	6-Gang (6R80)
	V25-2253	2 335 955 kit2	F-150, Mustang, Ranger	10-Gang (10R80)
HYUNDAI	V52-0389	46321-23001 kit2	Accent, Elantra, i30	4-Gang (F4A42, A4CF1/2)
	V52-0470	46321-3B000 kit2	iX35, Santa Fé, Tucson	6-Gang (A6LF1/2/3)
MAZDA	V32-0194	FZ01-21-500 kit2	3, 6, CX-5	6-Gang (Jatco FW6A-EL)
	V30-2252	A 169 377 13 95 kit3	W169, 245	stufenlos CVT (722.8)
	V30-2253	A 169 377 13 95 kit4	W169, 245	stufenlos CVT (722.8)
	V30-2254	A 140 277 00 95 kit3	W202, 203, 204, 211, 212	5-Gang (722.6)
	V30-2255	A 168 377 03 95 kit	W168	5-Gang (722.7)
	V30-2256	A 222 277 20 00 kit2	C209, W203, W211	7-Gang / 7G-Tronic Plus (722.9)
	V30-2257	A 246 377 24 00 kit1	C117, W176, W246	7-Gang DCT (724.0)
	V30-2258	A 221 277 02 00 kit2	C209, W203, W211	7-Gang / 7G-Tronic (722.9)
	V30-2377	A 725 270 37 07 kit1	W205, 212, 213, 222	9-Gang (9G-Tronic 725.0)

* Ausführliche Fahrzeuginformationen finden Sie in den Fahrzeuglisten unter www.vierol-shop.de

Hinweise: Zeitlich befristete Angebote gelten nur, solange der Vorrat reicht. Zwischenverkauf vorbehalten. Es gelten unsere Allgemeinen Verkaufs- und Lieferungs- sowie Garantiebedingungen, die auf unserer Website zum Download bereitstehen. Alle Preise sind Nettopreise, zzgl. MwSt. Irrtum vorbehalten. Referenznummern und -namen, VIEROL AG ausgenommen, dienen nur Vergleichszwecken und dürfen nicht in Rechnungen weitergegeben werden. Sie sind unverbindlich und stellen keine Herkunftsbezeichnung dar. © VIEROL AG

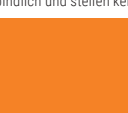
Marke	Artikelnummer	X-Ref*	Anwendungen	Getriebe
	V30-3695	A 212 277 02 95 kit1	W205, W212, W222	7-Gang / 7G-Tronic Plus Hybrid (724.2)
	V30-3696	A 725 270 15 18 kit1	W205, W213, W222	9-Gang Hybrid (9G-Tronic 725.0)
	V30-3957	A 247 377 54 01 kit2	W177, W247, C118	8-Gang DCT (724.1)
	V30-4427	A 725 270 31 14 kit1	9G-Tronic 725.0	9-Gang (9G-Tronic, 725.0)
	V20-2091	24 11 7 518 741 kit2	Cabrio, Cooper, One	stufenlos (CVT16Z)
	V20-2094	24 34 7 566 358 kit2	R55, 56, 57, 58, 59, 60	6-Gang (6F21WA - Aisin Warner TF60SN)
	V20-2095	24 34 7 551 087 kit2	Cooper S (R52)	6-Gang (6F21WA - Aisin Warner TF60SN)
	V38-0222	31728-3JX0B kit2	Cube, Juke, Versa Note	CVT (Jatco JF015)
	V38-0511	KE908-99932 kit1	Pathfinder, Qashqai	6-Gang (Jatco JF613E, AJ0/AJ8)
	V40-1604	07 03 304 kit2	Signum, Vectra C	5-Gang (AF23 / AF33 / AW55-50)
	V40-1605	19 40 707 kit	Astra H+J, Insignia	6-Gang (AF40, TF80,81)
	V40-2114	19 40 184 kit1	Astra J+K, Insignia	6-Gang (6T45)
	V45-0138	722 277 009 5 kit2	911 (996, 997)	5-Gang - Tiptronic
	V45-0188	970 321 025 00 kit1	Panamera	Doppelkupplungsgetriebe (PDK)
	V45-0189	9G1 321 025 00 kit1	911	Doppelkupplungsgetriebe (PDK)
	V45-0269	9A7 317 189 00 kit2	Panamera (971)	Doppelkupplungsgetriebe (PDK - ZF8DT80)
	V46-1378	77 11 428 122 kit1	Clio, Megane	6-Gang DSG® (DC4)
	V10-8037	09G 325 429 D kit2	Golf VII, Octavia, Yeti, Jetta IV	6-Gang (09G, AQ160) Aisin Warner TF60SN
	V10-8038	09G 325 429 E kit2	Golf VII Leon, Polo	6-Gang (09G, AQ160) Aisin Warner TF60SN
	V30-4468	A 001 989 98 03 09 kit	Forfour 453	Untersetzungsgetriebe VA (790.997)
	V58-0003	1618882-00-A kit1	Model 3, Model Y	Untersetzungsgetriebe VA
	V58-0004	1618882-00-A kit2	Model 3, Model Y	Untersetzungsgetriebe HA
	V70-0773	35330-60080 kit2	Land Cruiser, LX570	8-Gang Aisin Warner

* Ausführliche Fahrzeuginformationen finden Sie in den Fahrzeuglisten unter www.vierol-shop.de

Hinweise: Zeitlich befristete Angebote gelten nur, solange der Vorrat reicht. Zwischenverkauf vorbehalten. Es gelten unsere Allgemeinen Verkaufs- und Lieferungs- sowie Garantiebedingungen, die auf unserer Website zum Download bereitstehen. Alle Preise sind Nettopreise, zzgl. MwSt. Irrtum vorbehalten. Referenznummern und -namen, VIEROL AG ausgenommen, dienen nur Vergleichszwecken und dürfen nicht in Rechnungen weitergegeben werden. Sie sind unverbindlich und stellen keine Herkunftsbezeichnung dar. © VIEROL AG

PRAKTISCH. ERPROBT. VERLÄSSLICH.

ATF EXPERT GEAR PLUS

V99-1039

SCHAUGLÄSER FÜR EINFACHE
KONTROLLE DES ÖLWECHSEL

AUTOMATISCHE ERFASSUNG
DER ÖLFLUSSRICHTUNG

OPTIONALE ZUGABE
VON REINIGERN

SCHNELLKUPPLUNGEN
FÜR EINFACHSTEN
ADAPTER-WECHSEL

BEDIENERFREUNDLICHER
TOUCHSCREEN

2X 20 LITER
ÖLTANKS

GUMMIERTE LEICHTLAUF-ROLLEN

INKL. STANDARD ADAPTERSATZ 40-TEILIG

VIELE WEITERE ADAPTER VERFÜGBAR



ATF EXPERT GEAR PLUS

Die benutzerfreundliche und intuitive Bedienung führt Schritt für Schritt durch den Getriebespülvorgang und gibt genaue Anweisungen nach Herstellervorgaben.

Der Ölwechsel und die Getriebespülung erfolgen komfortabel und vollständig – nur mit Öl, ohne jegliche Additive.

- LCD Touch Display mit benutzerfreundlicher Bedienung
- Mehrsprachiger Ausdruck
- Befüllung und Recycling des Automatikgetriebeöls
- Elektronische, automatische Identifikation der Strömungsrichtung des Getriebeöls
- Zyklische Reinigung des Automatikgetriebes
- Einfaches Einfüllen des Spülmittels
- Automatischer Austausch des Neu-/Altöls
- Visuelle Anzeige des Öldruckes
- Anzeige der Öltemperatur
- Vollautomatischer Austausch von neuem und gebrauchtem Öl durch die intelligente elektronische Steuerung
- Verschiedene spezielle Adapter die für Fahrzeugtypen aus Europa, Amerika und Asien

TECHNISCHE DATEN

Service	Automatisch, Touchscreen	Ölpumpe	16 bar, 14 l/min
Öl-Filter	5 µ Hocheffizienz-Filter	Leitungen	2 x 2,5 m
Sichtgläser	2 x Sichtkontrolle der Ölqualität	Stromversorgung	220 - 240V/50 - 60Hz
Interne Öltanks	2 x 20 l	Wägezellen	2 x 50 kg
Sprachmenu	11 verschiedene Sprachen	Abmessungen (H x B x T)	550 x 480 x 1130 mm
Service-Bericht	über Drucker am Gerät	Gewicht	70 kg

NEXT LEVEL SPÜLGERÄT MIT WEB-ANBINDUNG

ATF EXPERT GEAR PRO

V99-0027

SCHAUGLÄSER FÜR EINFACHE
KONTROLLE DES ÖLWECHSEL

AUTOMATISCHE
ERFASSUNG
DER ÖLFLUSSRICHTUNG

OPTIONALE ZUGABE
VON REINIGERN

LEISTUNGSSTARKE PUMPE
FÜR DIE ENTLERUNG DES
GETRIEBES

SCHNELLKUPPLUNGEN
FÜR EINFACHSTEN
ADAPTER-WECHSEL

DRAHTLOSE ÜBERWACHUNG
PER TABLET

AKTUELLE WEBDATENBANK

2X 20 LITER
ÖLTANKS

GROSSE LEICHTLAUF-ROLLEN

INKL. UMFANGREICHEM ADAPTERSATZ
40-TEILIG MIT U. A. DSG®, 8HP- UND
POWERSHIFT-ADAPTERN

VIELE WEITERE ADAPTER VERFÜGBAR



ATF EXPERT GEAR PRO

Die Erfolgsformel für einen kompletten Wechsel des Getriebeöls heißt: Getriebe-Spülung. Mit den VAICO ATF EXPERT GEAR Pro bieten wir ein vollautomatisches Spülgerät, das keine Wünsche offen lassen:

- Drahtlose Steuerung und Überwachung per Tablet
- Benutzerfreundliche Bedienung und integrierte Web-Datenbank
- Vollautomatische Wartungsabläufe und grafische Anleitungen
- Automatische Füllstands- und Ölstandsüberwachung
- Automatische Identifikation der Strömungsrichtung des Getriebeöls
- Zyklische Reinigung des Automatikgetriebes
- Erstellung & Druck von Wartungsberichten
- Visuelle Anzeige des Öldrucks
- Anzeige der Öltemperatur
- Vollautomatischer Austausch von neuem und gebrauchtem Öl durch die intelligente elektronische Steuerung
- Umfangreiche speziell Adapter sind bereits im 40-teiligen Standard-Lieferumfang enthalten

TECHNISCHE DATEN

Service	Automatisch, 10.1" Tablet	Ölpumpe	16 bar, 14 l/min
Öl-Filter	10 µ Hocheffizienz-Filter	Leitungen	2x 2,5 m
Sichtgläser	2x Sichtkontrolle der Ölqualität	Stromversorgung	230 V, 50 Hz
Interne Öltanks	2x 20 l	Wägezellen	2 x 50 kg
Sprachmenu	12 verschiedene Sprachen	Abmessungen (H x B x T)	550 x 480 x 1130 mm
Service-Bericht	Per Wifi an Drucker	Gewicht	60 kg



Alle Artikel aus
dieser Broschüre
auf
www.vierol-shop.de



ALLE SORTIMENTE AUF
WWW.VIEROL-SHOP.DE



WIR SIND JEDERZEIT FÜR SIE DA!

VIEROL AG
Karlstraße 19
26123 Oldenburg
Germany

Tel.: +49 (0) 441 - 210 20 - 0
Fax: +49 (0) 441 - 210 20 - 509
E-Mail: info@vierol.de

Händlerstempel